

みのる 野菜用除草剤散布機 FZ-10

取扱説明書

- このたびは、本機をお買い上げいただき、まことにありがとうございます。
- 本機は、作物間に除草剤を散布するための機械です。使用目的以外の作業や改造はしないでください。
- ご使用前には本書を必ずお読みいただき、正しく安全にご使用ください。
- 本書は大切に保管し、本機を貸与または譲渡される場合は、相手のかたに本書の内容を十分理解していただき、本書を本機に添付してお渡しくください。
- 本製品は改良のため、仕様の一部を変更することがあります。その際には、本書の内容およびイラストなどが本製品と一致しない場合もありますが、ご了承ください。

■各部の名称

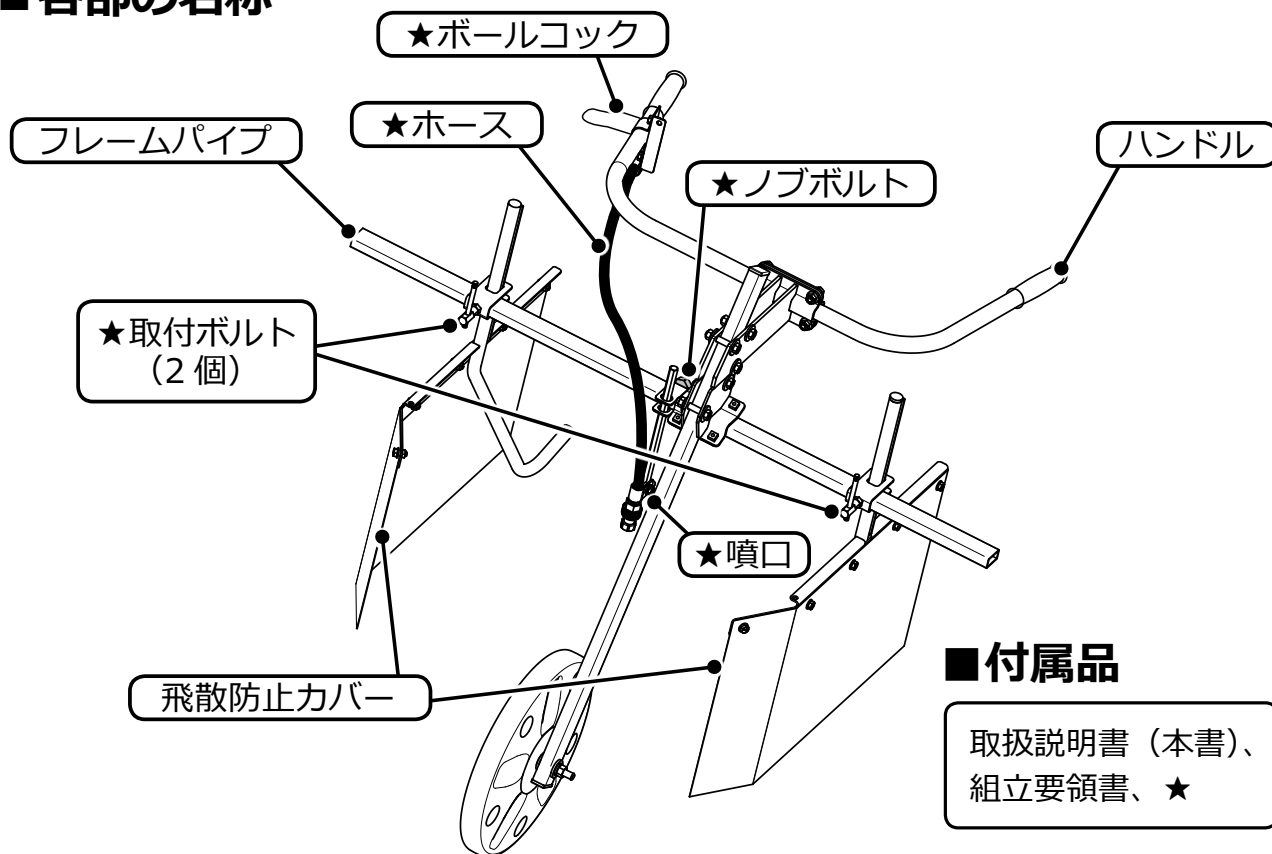

上記の★がついている部品は、付属品です。組立要領書をよく読んで組み立ててください。

みのる産業株式会社

本社工場	〒709-0892 岡山県赤磐市下市 447	TEL (086) 955-1123 (代)	FAX (086) 955-5520
東京支店	〒337-0042 埼玉県さいたま市見沼区中野 210	TEL (048) 683-9451 (代)	FAX (048) 683-9452
長野営業所	〒389-1104 長野県長野市豊野町浅野 582-4	TEL (026) 257-6530 (代)	FAX (026) 257-6531
徳島営業所	〒771-1151 徳島県徳島市応神町古川字東 197	TEL (088) 641-2311 (代)	FAX (088) 641-2324
九州支店	〒818-0066 福岡県筑紫野市大字永岡 1020-1	TEL (092) 921-6006 (代)	FAX (092) 921-6008

▲ 安全に作業するために

本書では、特に重要と考えられる取り扱い上の注意事項について次のように表示しています。

▲ 注意	その警告に従わなかった場合、ケガを負うおそれのあるものを示しています。
重要	従わなかった場合、物的損傷をこうむるおそれのあるものを示しています。

安全に係わる特性を以下に記述します。内容を十分に理解されたうえで安全に作業してください。

- 薬の吸入や付着による事故を防ぐため、保護メガネ、保護マスク、ゴム手袋、長袖の防護衣、長ズボン、ゴム長靴、帽子を着用して作業をしてください。
- 農薬以外の薬剤には使用しないでください。
- 農薬の使用上の注意をよく読み正しくご使用ください。
- 体調に異常を感じたら、直ちに作業を中止し、医師の診断を受けてください。
- 作業後は、顔・手・足など皮ふの露出部を石鹸でよく洗い、うがいをしてください。また、作業途中や作業後は農薬が付着した手で口や目に触れないでください。

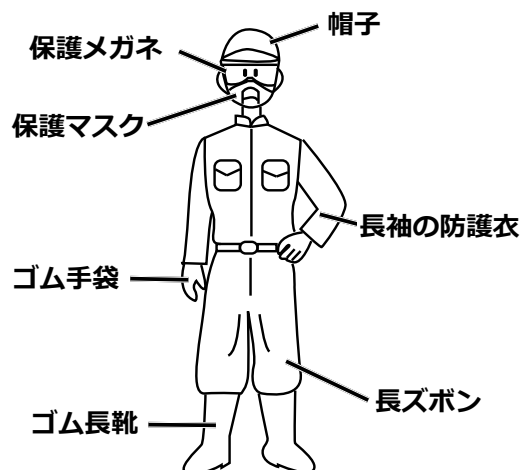

■ 作業前の準備

- 準備していただくもの
背負い式動力噴霧機または動力噴霧機
- 本機の組み立て
組立要領書をよく読んで組み立ててください。
- 本機と動噴との接続
背負い式動力噴霧機または動力噴霧機のホースを本機のボールコックへ接続してください。

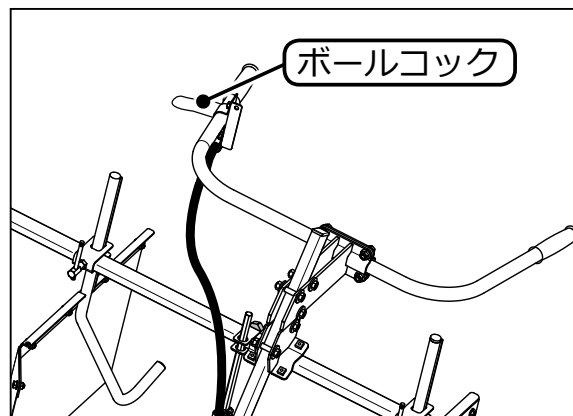

■ 作業前の点検

▲ 注意

- 作業前には下記の点検を必ず行なってください。点検を怠ると思わぬ事故の原因になります。

- ①ホースの接続部にゆるみがないか。
(推奨トルク：2～2.5N・m)
- ②ホースに破れや穴はないか。

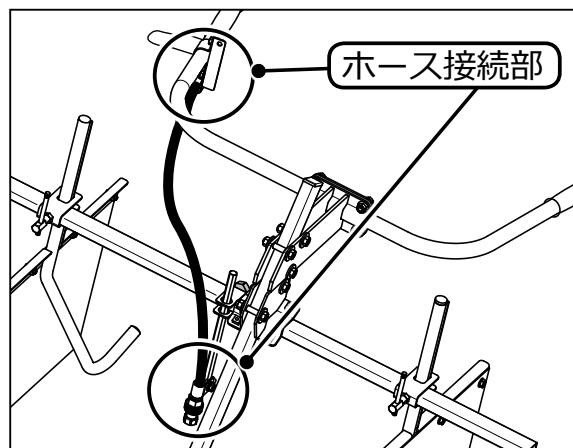

■作業前の調節

作物、栽培状況等に合わせて、飛散防止カバー、噴口の高さ・左右位置を調節します。

- ① 飛散防止カバーの高さ・左右位置を調節します。取付ボルトをゆるめて、お好みの位置に調節してください。調節後は、取付ボルトをしっかり締めて固定してください。

重要

カバー類を下限まで下げて作業すると破損・傷の原因になることがあります。注意してご使用ください。

- ② 噴口の高さ・左右位置を調節します。ノブボルトをゆるめて、お好みの位置に調節してください。調節後は、ノブボルトをしっかり締めて固定してください。

重要

噴口の角度は、図-1のようにフレームパイプに対して直角になるように取り付けてください。ノズル先端の突起がフレームパイプと直角になるようにしてください。守らないと、散布角度が変わり、雑草に十分薬が散布されず、除草効果が低くなるおそれがあります。

- ③ ハンドルの高さを調節します。右図のボルト（3ヶ所）をゆるめて、お好みの高さに調節してください。調節後は、ボルトをしっかり締めて固定してください。
- ④ ハンドルの角度を調節します。右図のボルト（4ヶ所）をゆるめて、お好みの角度に調節してください。調節後は、ボルトをしっかり締めて固定してください。

■作業方法

畝間を前進して除草剤を散布してください。
★畝高さは、0～22cmにしてください。

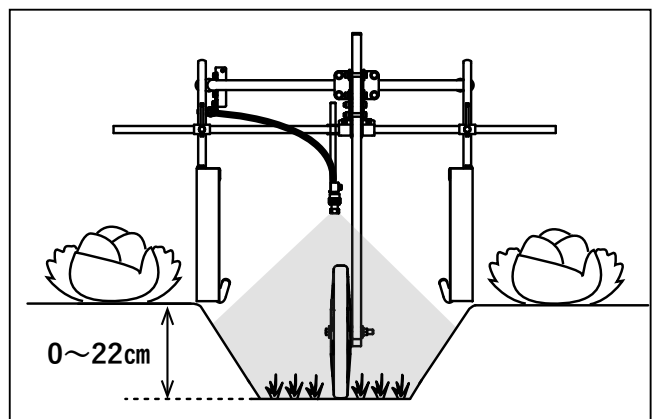
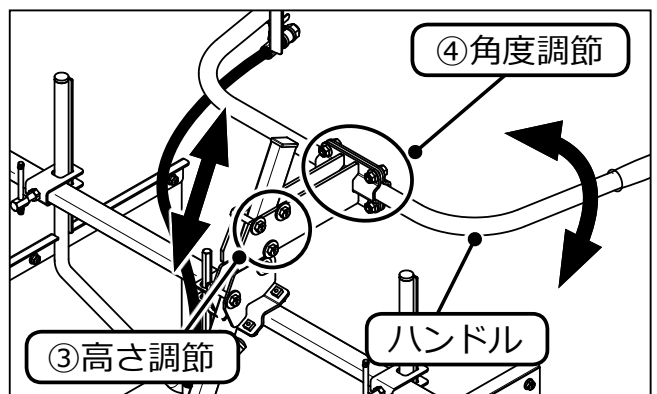
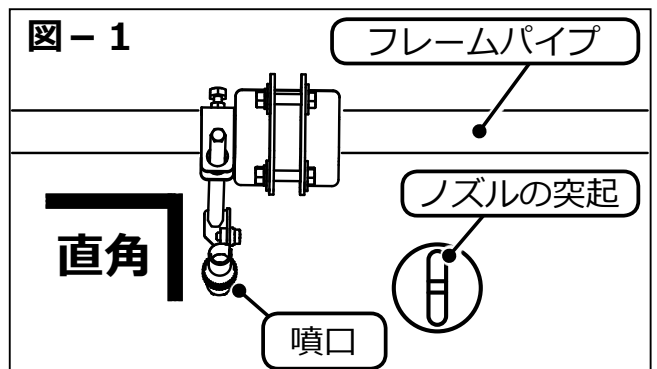
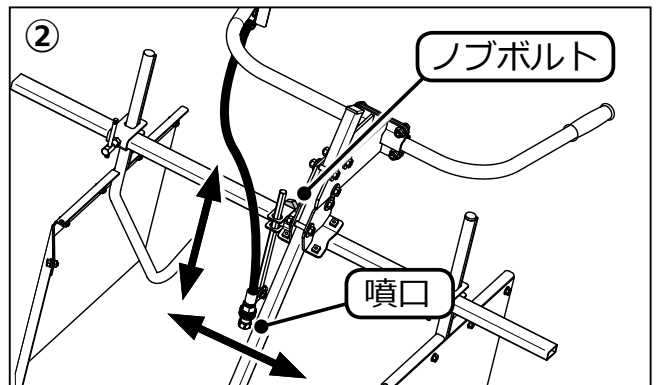
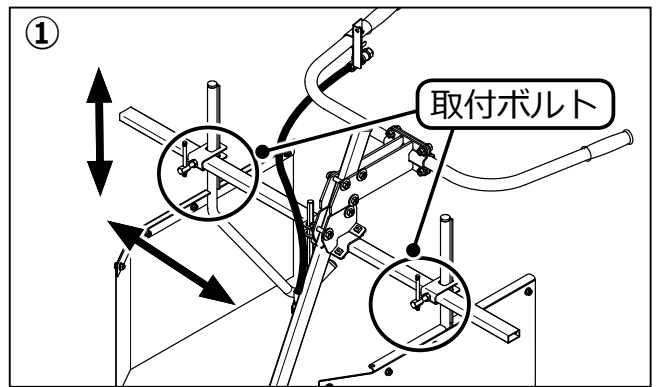

■不調時の処置

不調内容	原因	処置
液漏れする	ホースのナットの締め付け不足	ホースのナットを増し締めする
	ホースのナット内のパッキンが破れている	ホースを新品に取り替える
噴霧がフレームパイプと平行にならない	ノズルの向きがずれている	ノズル先端の突起がフレームパイプと直角になるよう角度を調節する（2ページ参照）

■保管方法

使用後は噴管内を水洗いし、乾燥させた後、日陰に保管してください。
直射日光の当たる場所に長時間放置しないでください。

■サービス資料

●補修用部品供給期間

本機の補修用部品の供給期間は、製造打ち切り後9年といたします。
ただし、供給期間内であっても、特殊部品につきましては、納期等についてご相談させていただく場合もあります。

●サービスネット

ご使用中の故障や不審な点およびサービスに関するご用命は、販売店にお気軽にご相談ください。その際、型式名、ロット番号をあわせてご連絡ください。

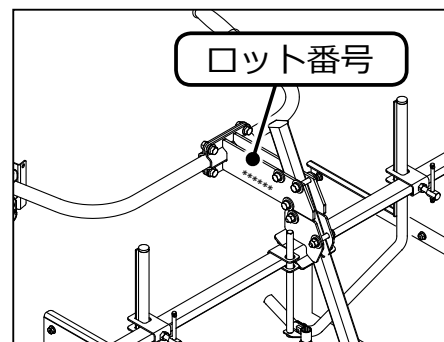

■主要諸元

※動噴の吸水量が不足する場合、下表の吐出量が出ない場合があります。

○本体仕様		○噴口部仕様	
名称	野菜用除草剤散布機	ホースネジ規格	G 1/4
型式	FZ-10	ノズル	ヤマホ工業製キリナシ直P 1 頭口
全長 (cm)	102	○噴霧性能	
全幅 (cm)	100	吐出量 (L/分)	0.9 (圧力 1.0MPa)
全高 (cm)	71	推奨圧力 (MPa)	0.5 ~ 1.0
重量 (kg)	11	散布幅 (cm)	50 ~ 100
処理畝数 (畝)	1	対応作物	キャベツなど野菜
進行方向	前進式		

保証規定

- 保証期間内（お買上げ日より1ヶ年）に正常なる使用状態において、万一故障した場合には無料で修理いたします。
- つぎのような場合には保証期間内でも有料修理になります。
 - 取扱説明書の注意事項を守らなかった場合
 - 使用上の誤り、不当な修理や改造による故障及び損傷
 - お買上げ後の輸送・移動・落下等による故障及び損傷
 - ご購入時に、「お買上げ日」「販売店名」が未記入、あるいは字句を書き換えられた場合
 - 消耗部品

 ヤマホ工業株式会社

保証書

※本書は再発行しませんので大切に保存してください。

保証期間	1ヶ年
お買上げ日	年 月 日
お客様 住所	
〒	TEL
ご芳名	様
販売店 住所	
店名	印
	TEL